

Getreidewagen, 95 m³, Tagnpps



Vorteile

- Optimal für Produkte mit hoher Schüttdichte
- Einfachere und effizientere Beladung dank 800 mm breiter Beladeöffnung (Standard: 450 mm)
- Schnellere und effizientere Entladung dank grösserer Entladeöffnungen im Vergleich zu anderen Wagen auf dem Markt
- Bedienerfreundliches Handling durch bodenbedienbares Wagendach
- Die optionale Probeentnahmeeinheit ermöglicht eine sehr einfache und schnelle Entnahme von Ladegutproben



Zuladung

Lastgrenzraster		A	B	C	D
	S	44.1 t	52.1 t	62.1 t	70.1 t
	120	00,0 t			

Eigengewicht 19'900 kg +/-2%

Max. Zuladung 70'100 kg

Max. Meterlast bei 22.5 t RSL 6'081 kg

Abmessungen

Länge über Puffer 14'800 mm

Länge des Untergestells 13'560 mm

Breite der Beladeöffnung 800 mm

Länge der Beladeöffnung 12'800 mm

Anzahl der Entladeöffnungen 2

Abmessungen der Entladeöffnungen 2 x 320 x 1350 mm

Spurweite 1'435 mm

Radsatzlast 22,5 t

Mindestradius 35 m

Rauminhalt 95m³

Technik

Radsätze BA 004 (Ø neu: 920 mm)

UIC-Profil TEN GE, G1

Bremse KE-GP-A-K

Bremssohlen Cosid 810 Typ S 517

Handbremse Flurbedienbar

Drehgestelle Y25 Lsdi(f)-KC1

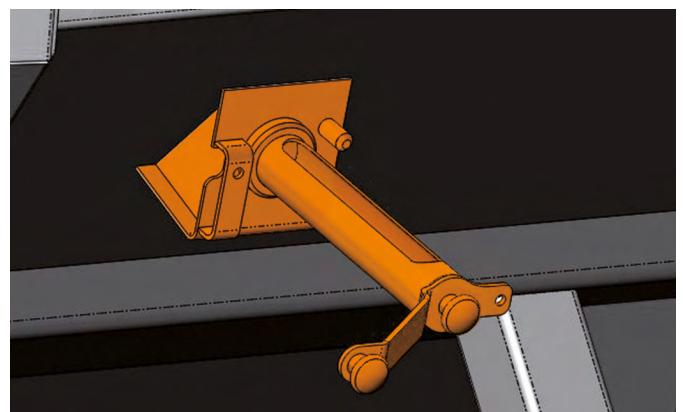

Optionale Probeentnahmeeinheit seitlich am Wagen

Seitenansicht

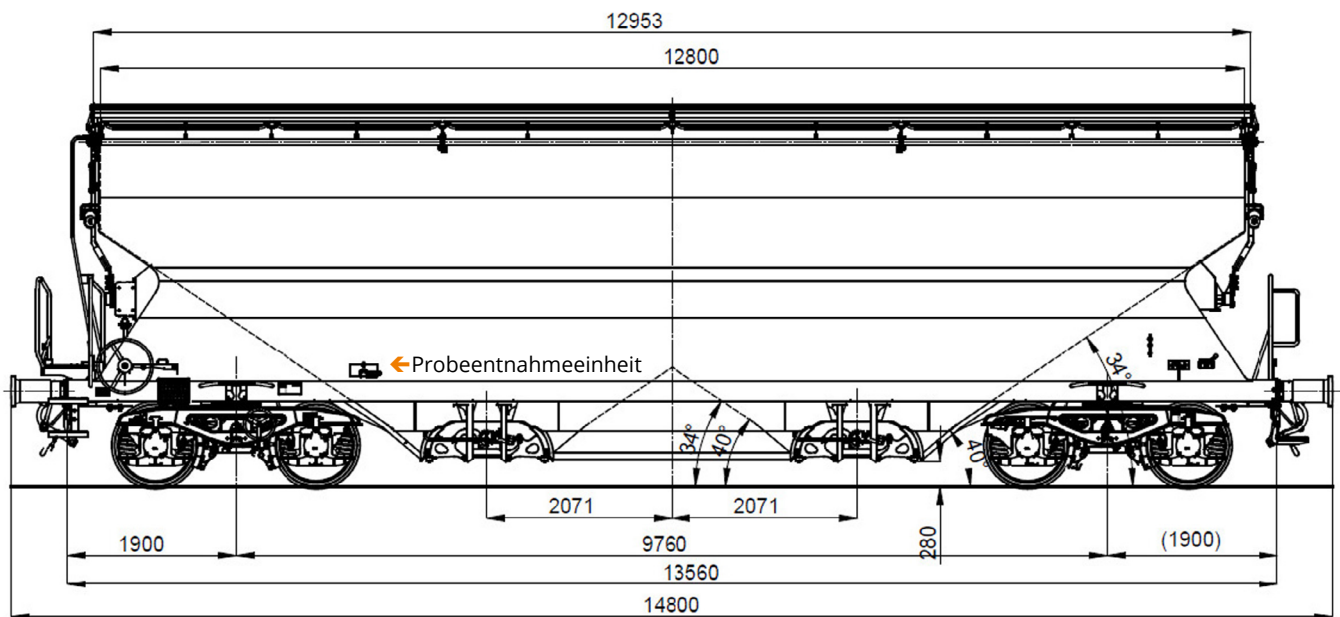

Ansicht Bremsende

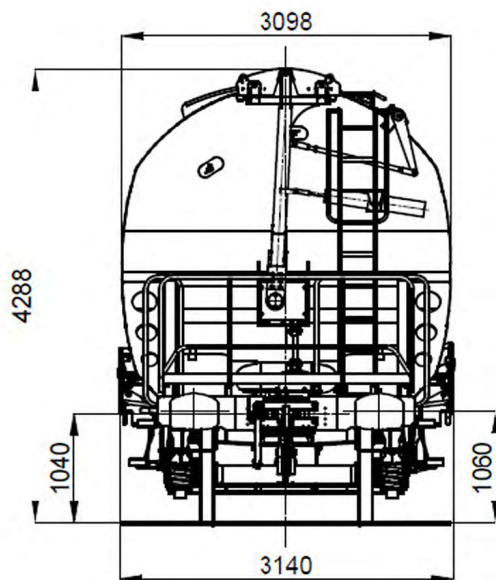

Ansicht Nichtbremsende

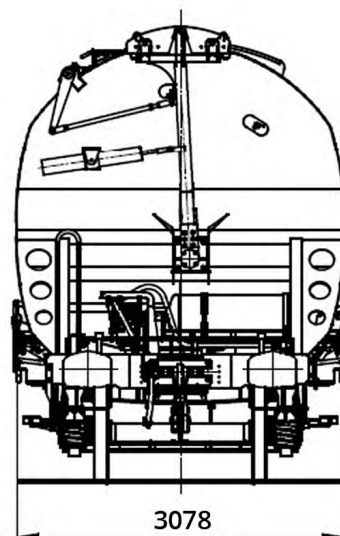

Optimal für den Transport von

Produkten mit hoher Schüttdichte

- Weizen
- Mais
- Gerste
- Roggen
- Sojabohnen
- Erbsen
- Bohnen