

# Vierachsiger, offener Wagen 82,5 m<sup>3</sup>, Eanos

für den Transport von Eisenschrott sowie diversen Schüttgütern



## Vorteile

- Besonders geeignet für den Transport von Schüttgütern wie Eisenschrott, Kohle, Briketts, Erzen und Steinen
- Robuster Wagen dank Wänden und Boden mit verstärkter Stahlkonstruktion
- Verstärkte Zugeinrichtung
- GPS-Überwachung
- DAK-ready

### Zuladung

Lastgrenzraster

	A	B	C	D
S	40,9 t	48,9 t	58,9 t	66,9 t

Eigengewicht 23.100 kg +/- 2%

### Abmessungen und Ausrüstung

Länge über Puffer	15.740 mm
Äusserer Achsabstand	12.500 mm
Spurweite	1.435 mm
Radsatzlast	22,5 t mit 25 t Radsätze
Rauminhalt	82,5 m <sup>3</sup>
Anzahl Türen	2
Länge Beladeöffnung	14.492 mm
Breite Beladeöffnung	2.720 mm
Beladefläche	39,4 m <sup>2</sup>

### Technik

Drehgestell	Y25Lsd - KP1V
Bremse	Pneumatisch, Knorr KE-GP-A
DAK-ready	UIC 530-1 Variante 1

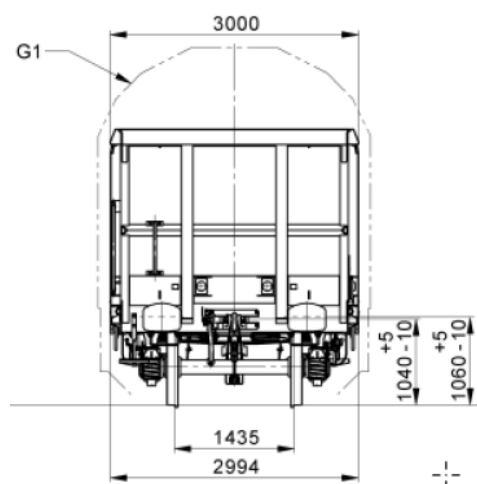

Vierachsiger, offener Wagen (in Regelbauart), Eanos, 82,5m<sup>3</sup> - Seitenansicht

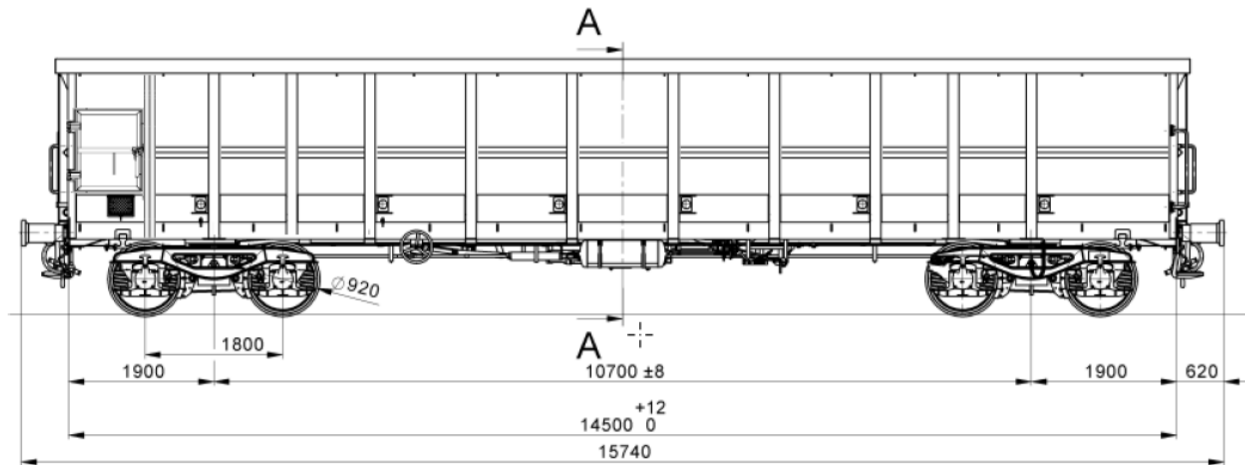

Vierachsiger, offener Wagen (in Regelbauart), Eanos, 82,5m<sup>3</sup> - Obenansicht

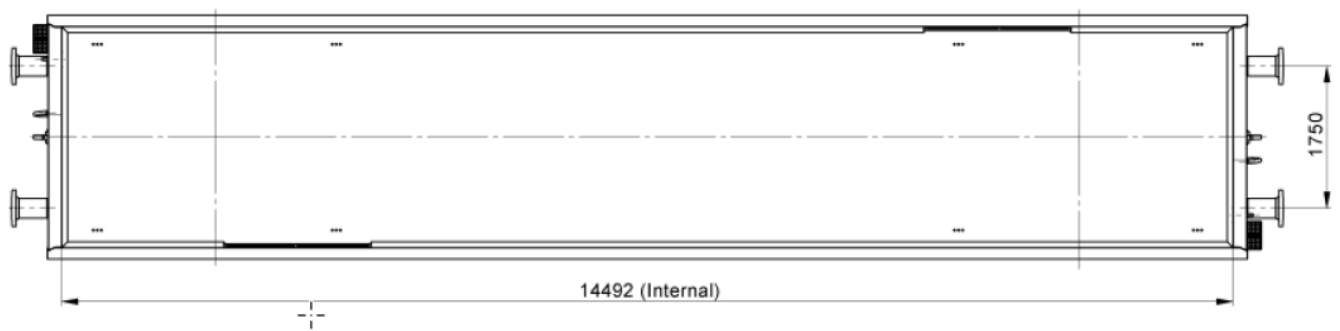

Vierachsiger, offener Wagen (in Regelbauart), Eanos, 82,5m<sup>3</sup> - Schrägansicht

